



Avda Pilar Miró 80  
28521 Rivas Vaciamadrid, Madrid  
Tlfno: 910 07 5982  
Email: [info@imcobrasyservicios.com](mailto:info@imcobrasyservicios.com)

Oficina Técnica: C/Crisol nº3, despacho 26  
P.I. Santa Ana  
Rivas Vaciamadrid, Madrid

Taller: C/ Olmo nº1, nave 2 Bis  
P.I. Nino de los Remedios,  
Fuenlabrada, Madrid

**CLIENTE: MIRADOR NORTE 4D**  
DOMICILIO: P.P. ZUOP 12, PARCELA 21  
28522, RIVAS VACIAMADRID, MADRID

**OFERTAS DE EQUIPAMIENTO PARA VIVIENDA**

En Madrid a 15 de Enero de 2015

Muy Sres nuestros.

Somos una empresa dedicada al sector de las reformas y las rehabilitaciones con sede en Rivas Vaciamadrid.

Nos complace presentarnos a ustedes para ofrecerles nuestros servicios y poner a su disposición nuestro equipo de profesionales en los sectores de: albañilería, pintura, electricidad e iluminación, fontanería y calefacción, carpintería de madera, cerrajería metálica y cerrajería de aluminio entre otros.

Les garantizamos:

El empleo de materiales de primera calidad, así como mano de obra especializada a cargo de profesionales experimentados.

Además y con el fin de que los trabajos se desarrollen con total satisfacción, mantenemos un contacto permanente con el cliente.

Hemos elaborado un dossier de equipamiento básico con ofertas de algunos de nuestros productos, que creemos pueden ser de su interés.

Tras el estudio de esta oferta, esperamos satisfacerles, y entretanto, quedamos a su entera disposición para cualquier aclaración que estimen oportuna.

Aprovechando la ocasión para enviarles un cordial saludo, se despide atentamente.

Fdo: Iván Mingo Carrillo  
Departamento técnico

IMC OBRAS Y SERVICIOS S.L.
CIF- B 86907326
AVDA PILAR MIRO 80
28521 RIVAS VACIAMADRID, MADRID
TLFNO: 91 007 59 82 / Email: info@imcobras y servicios.com

## 4 DORMITORIOS

### 1- MAMPARAS DE BAÑO Y DUCHA:

Baño pasillo primera planta: 2 opciones.

Mampara para baño de 1,20m. de ancho y 1,50m. de altura, frente abierto, compuesta por 1 fijo lateral de 48 cm. y una puerta abatible central de 72 cm. con apertura de 180°. Vidrio templado de 6 mm. y perfil de aluminio anodizado plata alto brillo.

*Modelo Serie 300 TR563 de Cassandra*

Instalación y transporte

156,80 €

60,00 €

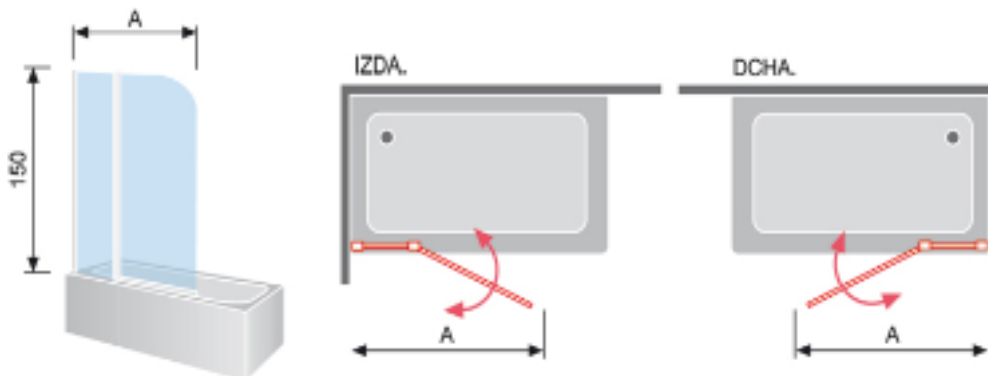

Mampara para baño de 1,70m. de ancho y 1,50m. de altura, frente completo, compuesta por 2 fijos laterales y dos puertas correderas centrales. Vidrio templado de 6 mm. y perfil de aluminio anodizado plata alto brillo.

*Modelo Dailan DA150 de Cassandra*

Instalación y transporte

409,60 €

80,00 €

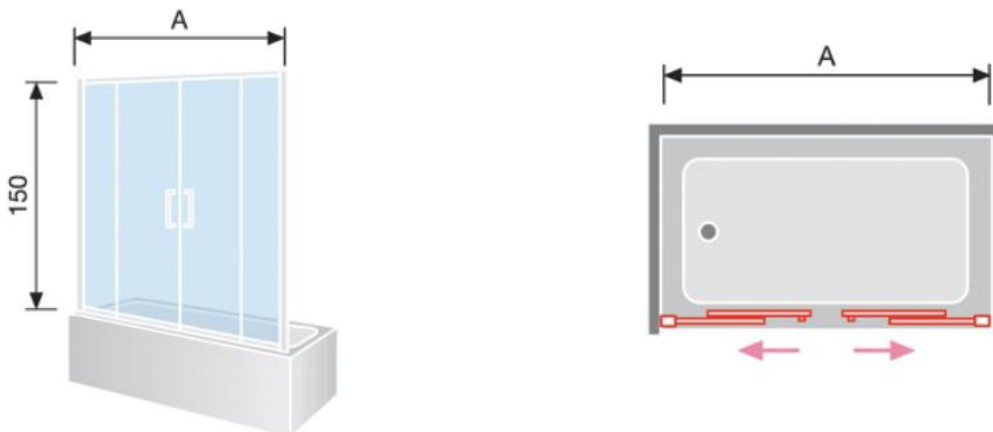

Baño dormitorio ppal primera planta: 1 opción.

Mampara para plato de 1,35 de ancho y 1,95m. de altura, frente completo, compuesta por 2 fijos laterales y dos puertas correderas. Vidrio templado de 8 mm. y perfil de aluminio anodizado plata alto brillo.

*Modelo Triana TN100 de Kassandra*

Instalación y transporte

380,00 €

80,00 €

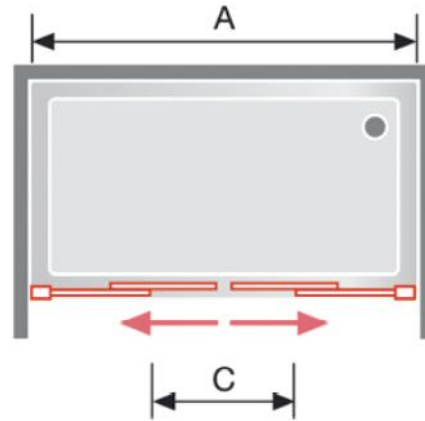
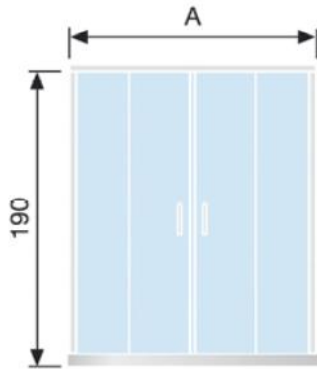

## 2- MUEBLES BAÑOS:

Mueble de baño personalizado y a medida con aprovechamiento de la actual encimera de mármol.

Acabados a elegir ente nuestra amplia gama de muestrarios: materiales, texturas, colores, tiradores....

### VIVIENDA 4 DORMITORIOS

#### MODELO 1

EL MUEBLE PRESUPUESTADO SE COMPONE DE MÓDULOS CORTADOS, CANTERADOS Y ENCOLADOS EN FÁBRICA (NO VIENEN EN KIT POR LO QUE EL MONTAJE ES ENCOLADO EN VEZ DE ATORNILLADO Y ES MÁS SÓLIDO).

EL ACABADO INTERIOR DE LOS MUEBLES ES EN MELAMINA BLANCA O GRIS A ELEGIR.

EL ACABADO EXTERIOR EN MELAMINA ES A ELEGIR SOBRE CATALOGO CON DIFERENTES ACABADOS TIPO MADERA Y OTROS DISEÑOS.



EXISTE LA POSIBILIDAD DE ACABAR EL EXTERIOR DEL MUEBLE EN LACA O MADERA BARNIZADA. EL LACADO SE REALIZA EN NUESTRAS INSTALACIONES, EN CÁMARA PRESURIZADA Y CON UN ESPESOR DE REVESTIMIENTO QUE GARANTIZA LA DURABILIDAD Y LA RESISTENCIA. EL COLOR DE LA LACA ES A ELEGIR POR EL CLIENTE SOBRE CARTA DE COLOR (720 COLORES)

EN EL ACABADO LACA SE INCLUYE EL TIRADOR TIPO UBERO FORMANDO PARTE DE LA PROPIA PUERTA Y LACADO CONTINUO (VER IMAGEN)

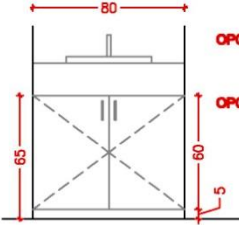

**OPCIÓN MELAMINA:**  
**144,63 €**

**OPCIÓN LACA / BARNIZ:**  
**216.84 €**

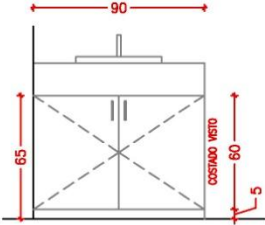

**OPCIÓN MELAMINA:**  
**175,76 €**

**OPCIÓN LACA / BARNIZ:**  
**272.09 €**

**M 01 ASEO PLANTA BAJA** Ud: 1

- ENCIMERA MARMOL Y LAVABO EXISTENTE
- MUEBLE 2 PUERTAS.
- HERRAJES ALEMANES HETTICH CON CIERRE LENTO
- 1 BALDA INTERIOR.
- FONDO 60 CM

OPCIÓN MELAMINA: TIRADORES LINEALES TIPO SC707.100.04 (TIRADOR DE EJEMPLO, LOS TIRADORES SE PUEDEN ELEGIR)

**M 03 BAÑO PPAL Y BAÑO PASILLO PLANTA 1ª** Ud: 2

- ENCIMERA MARMOL Y LAVABO EXISTENTE
- MUEBLE 2 PUERTAS.
- HERRAJES ALEMANES HETTICH CON CIERRE LE
- 1 BALDA INTERIOR.
- FONDO 60 CM

OPCIÓN MELAMINA: TIRADORES LINEALES TIPO SC707.100.04 (TIRADOR DE EJEMPLO, LOS TIRADORES SE PUEDEN ELEGIR)

#### MODELO 2

LAS CARACTERISTICAS Y LAS OPCIONES SON LAS MISMAS QUE PARA EL MODELO 1

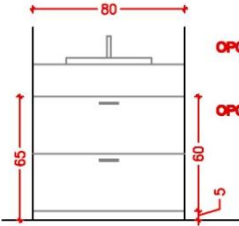

**OPCIÓN MELAMINA:**  
**308,75 €**

**OPCIÓN LACA / BARNIZ:**  
**336.96 €**

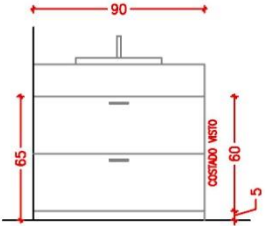

**OPCIÓN MELAMINA:**  
**346,45 €**

**OPCIÓN LACA / BARNIZ:**  
**386,75 €**

**M 01 ASEO PLANTA BAJA** Ud: 1

- ENCIMERA MARMOL Y LAVABO EXISTENTE
- MUEBLE 2 GAVETAS.
- HERRAJES ALEMANES HETTICH CON CIERRE LENTO
- FONDO 60 CM

OPCIÓN MELAMINA: TIRADORES LINEALES TIPO SC707.100.04 (TIRADOR DE EJEMPLO, LOS TIRADORES SE PUEDEN ELEGIR)

**M 03 BAÑO PPAL Y BAÑO PASILLO PLANTA 1ª** Ud: 2

- ENCIMERA MARMOL Y LAVABO EXISTENTE
- MUEBLE 2 GAVETAS. COSTADO VISTO.
- HERRAJES ALEMANES HETTICH CON CIERRE LE
- FONDO 60 CM

OPCIÓN MELAMINA: TIRADORES LINEALES TIPO SC707.100.04 (TIRADOR DE EJEMPLO, LOS TIRADORES SE PUEDEN ELEGIR)

**\*\_ LOS MODELOS OFERTADOS LO SON A MODO DE EJEMPLO YA QUE TODOS NUESTROS MUEBLES SE FABRICAN A MEDIDA POR LO QUE CUALQUIER TIPO DE ACABADO O DISTRIBUCIÓN SE PUEDE REALIZAR A GUSTO DEL CLIENTE. POR EJEMPLO:**

- MUEBLES SEPARADOS DEL SUELO
- DISTINTA DISTRIBUCIÓN DE PUERTAS, GAVETAS O CAJONES
- ACABADO INTERIOR LACA O BARNIZADO COMO EL EXTERIOR
- DISTINTOS TIPOS DE TIRADORES A ELEGIR
- ...



Transporte y descarga a pié de obra.

40,00 €/ud

Transporte y descarga por 2ª y 3ª unidad

10,00 €/ud

Instalación mueble de 80 cm.

50,00 €/ud

Instalación mueble de 180 cm.

75,00 €/ud

*No incluye manipulaciones de fontanería.*

### 3- COCINAS:

Se plantean tres propuestas:

- 1ª- Muebles de formica con herrajes gama Basic (según especificaciones técnicas adjuntas)
- 2ª- Muebles de formica con herrajes gama Premier (según especificaciones técnicas adjuntas)
- 3ª- Muebles lacados con herrajes gama Premier (según especificaciones técnicas adjuntas)

Acabados a elegir ente nuestra amplia gama de muestrarios: materiales, texturas, colores, tiradores....  
Muebles inferiores de 80 cm. de altura en todas nuestras propuestas.

#### 3.1- PROPUESTA 1: MODELO DIAMANT EKO 3

Cantidad	Concepto	Precio	Dto	Importe	
<b>PROPUESTA 1: MODELO DIAMANT EKO3</b>					
<b>Muebles de Cocina</b>					
			<b>20%</b>		
ud	1	INF. 1P*60*80*60 Izquierda GRIS DIAMANT EKO 3	141,50 €	28,30 €	113,20 €
ud	1	REGLETA*10*80*0 . ALTA PRESION/DIAMANT	20,00 €	4,00 €	16,00 €
ud	1	INF. FREGADERO 1P*60*80*60 Izquierda GRIS DIAMANT EKO 3	140,50 €	28,10 €	112,40 €
ud	1	INF. 1P*30*80*60 Izquierda GRIS DIAMANT EKO 3	119,50 €	23,90 €	95,60 €
ud	1	INF. PLACA 1CAJ+2GAV 32H*90*80*60 . GRIS DIAMANT EKO 3	267,50 €	53,50 €	214,00 €
ud	1	CUBERTERO PVC CAJON EKO 90*0*0*0 .	30,00 €	6,00 €	24,00 €
ud	1	INF. RINCON ANGULAR 2P*93*80*60 . GRIS DIAMANT EKO 3	254,00 €	50,80 €	203,20 €
ud	1	INF. 1P*30*80*60 Derecha GRIS DIAMANT EKO 3	119,50 €	23,90 €	95,60 €
ud	1	INF. 2 GAV 32H*60*64*60 . GRIS DIAMANT EKO 3	190,50 €	38,10 €	152,40 €
ud	1	COLUM.SOPREP.HORNO+MICRO+1P AB*60*148*60 . GRIS DIAMANT EKO 3	163,50 €	32,70 €	130,80 €
ud	1	COSTADO*58*148*0 . ALTA PRESION/DIAMANT	105,00 €	21,00 €	84,00 €
ud	1	COSTADO*60*223*0 . ALTA PRESION/DIAMANT	142,00 €	28,40 €	113,60 €
ud	1	SUP. FRIGO 1P ABATIBLE*60*32*60 . GRIS DIAMANT EKO 3	140,00 €	28,00 €	112,00 €
ud	1	COSTADO*60*223*0 . ALTA PRESION/DIAMANT	142,00 €	28,40 €	113,60 €
ud	1	COLUM. DESP. 4P 50F*70*212*50 Ambos GRIS DIAMANT EKO 3	336,50 €	67,30 €	269,20 €
ud	1	REGLETA*10*212*0 . ALTA PRESION/DIAMANT	38,00 €	7,60 €	30,40 €
ud	1	SUP. 1P ABATIBLE*120*48*35 . GRIS DIAMANT EKO 3	182,00 €	36,40 €	145,60 €
ud	1	REGLETA*10*48*0 . ALTA PRESION/DIAMANT	18,00 €	3,60 €	14,40 €
ud	1	COSTADO*35*128*0 . ALTA PRESION/DIAMANT	61,00 €	12,20 €	48,80 €
ud	1	SUP. 2P*70*80*35 Ambos GRIS DIAMANT EKO 3	165,00 €	33,00 €	132,00 €
ud	1	COSTADO*35*80*0 . ALTA PRESION/DIAMANT	43,00 €	8,60 €	34,40 €
ud	1	ZÓCALO DE ALUMINIO 10H (PIEZA 400)	52,00 €	10,40 €	41,60 €
ud	1,3	ZÓCALO DE ALUMINIO 10H ML	18,00 €	3,60 €	14,40 €
<b>Subtotal muebles de cocina</b>					<b>2.311,20 €</b>
<b>Encimera</b>					
			<b>20%</b>		
ud	1	ENCIMERA BASIC PIEZA 360X63X3	120,00 €	24,00 €	96,00 €
ud	1	ENCIMERA BASIC PIEZA 180X63X3	60,00 €	12,00 €	48,00 €
ud	1	JUNTA DE UNIÓN ENC.L. ALUMINIO	4,00 €	0,80 €	3,20 €
ud	1	COPETE ALUMINIO MATE PIEZA 400*0	40,00 €	8,00 €	32,00 €
ud	1	COPETE ALUMINIO MATE PIEZA 400*0	20,00 €	4,00 €	16,00 €
ud	3	RINCÓN COPETE ALUMINIO	1,00 €	0,20 €	2,40 €

ud	1	JUEGO TAPAS ALUMINIO MATE	1,00 €	0,20 €	0,80 €
		<b>Subtotal encimera</b>			<b>198,40 €</b>
		<b><u>Montaje y transporte</u></b>		<b>10%</b>	
ud	1	MONTAJE	590,00 €	59,00 €	531,00 €
ud	1	TRANSPORTE DESCARGA EN VIVIENDA	110,00 €	11,00 €	99,00 €
		<b>Subtotal montaje y transporte</b>			<b>630,00 €</b>
		<b><u>Opción Encimera de Silestone</u></b>			
ml	4	Encimera de Silestone Grupo 1, pulido de 62x2 cm. con canto pulido recto y copete. Amarillo Monsul, Gris Marengo, Blanco City, Crema Urban y Gris Expo. Incluye cajeadado placa vitocerámica. Transporte y montaje incluidos.	220,00 €		880,00 €
ud	1	Cajeadado seno bajo encimera canto pulido	82,00 €		82,00 €
ud	1	Rebaje plano inclinado pulido sin estrias	139,00 €		139,00 €
		<b>Subtotal encimera silestone</b>			<b>1.101,00 €</b>
		<b><u>Equipamiento: gifería y pequeño electrodoméstico</u></b>			
ud	1	Cubeta bajo encimera inox BMG MU de Franke 50X40X20 cm.	141,57 €	<b>25%</b>	106,18 €
ud	1	Grifo fregadero Serie 3000 de Sobime, muelle de acero, ducha doble efecto de 490x230 cm.	418,05 €	<b>45%</b>	229,93 €
ud	1	Horno multifunción CubiK 605 de Mepamsa: 6 func.+ descong., Cat.A, ventilación tangencial, programador,56 L.	299,00 €	<b>25%</b>	224,25 €
ud	1	Campana Stilo de Mepamsa de 90 cm., click touch. 2 x28 w. halog. Filtrp aluminio multicapa	235,00 €	<b>25%</b>	176,25 €
ud	1	Tubo expiroflex de aluminio 120 mm.	15,00 €		15,00 €
ud	1	Placa vitrocerámica de inducción 2lt Md 630 G-60 cm de Mepamsa., 9 niveles potencia, temporizado, apagado de seguridad, marco glass.	389,00 €	<b>25%</b>	291,75 €
ud	1	Microondas Inset Mwe 17 grill inox de Mepamsa, 8 niveles de potencia +grill, programador digital, 17 L. con cerco de integración	185,00 €	<b>25%</b>	138,75 €
ud	6	Instalación y conexionado de equipamientos	30,00 €		180,00 €
		<b>Subtotal equipamiento</b>			<b>1.362,11 €</b>

## Calidades Gama Basic



### CUERPO DEL MUEBLE



Blanco

Fabricado en tablero cumpliendo normativa europea E1 (UNI EN 312), de baja emisión de formaldehído. Tablero de partículas de 16 mms. de grosor recubierto de melamina por ambas caras. Cantos cubiertos con pvc de 1 mm de espesor mediante cola termofusible. Ensamblaje mediante espigas de haya. Traseras en tablero E1 (UNI EN 312), de 6 mms de grosor.



Gris

Entrepaños melamínicos canteados por sus 4 cantos y regulación en altura con cremallera de taladros de 3 mms. Soportes de seguridad antivuelco en los entrepaños de melamina, testados para 140 Kgr de peso. (1)



### PATAS

Fabricadas en polipropileno de alta resistencia. Se suministran en dos piezas, con anclaje rápido mediante espiga expansiva y sujeción de costados laterales. Para 10 cms de altura; con regulación de 9,5 cms a 11,5 cms.

Testada por CATAS, con certificado de calidad para 115 Kgr de peso por unidad. (2)



### COLGADOR

Metálico con regulación frontal en altura y profundidad. Embellecedor en plástico gris. Testado mediante ensayo IEN-13B con certificado de calidad para 130 Kg. por juego. (3)



### ALZAMIENTO

Uno o dos compases friccionados multiposicionales mecánicos Maxi Kessebohmer, con certificado de calidad LGA, según ISO DIN 9001, testado para 30.000 ciclos. Para anchos de 90, 100 y 120, colocamos barra antipandeo de aluminio regulable en altura. (4)



### FREGADERO Y ESCURREPLATOS

Mueble fregadero con protector de aluminio para preservarlo ante eventuales pérdidas de agua. Refuerzo metálico en la parte superior, para evitar el pandeo de las encimeras en esta zona más debilitada por el encastre del fregadero. (5)



Este mueble lleva suelo retranqueado para pasar tuberías, en muchos casos sin necesidad de recortarlo. (6)



Escurreplatos con rejillas para vasos y platos con pintura epoxi con tratamiento especial anticorrosión gris metalizado. Bandeja vierteaguas integrada en policarbonato transparente. Con refuerzo delantero y trasero en aluminio. (7)



## BISAGRAS

Con base de triple regulación y sistema clip de montaje rápido, apertura de 110°. Testada según ISO 7170 de LGA para 60.000 ciclos de apertura. (8)

Sistema de freno supletorio opcional. (9)



Opcional

## CAJONES

Cajón Vantage metálico gris, con guías de extracción total y freno progresivo. Suelo en melamina gris. Calidad testada según normativa europea EN 15338:2010 para 35 Kg. y 50.000 ciclos. (10-11)



## HERRAJES INTERIORES Y ACCESORIOS

Fabricados en varilla metálica cromada, con guías Grass XP 40 Kgr de extracción total y cierre progresivo airmatic. (12)



## ALTURA DE TRABAJO

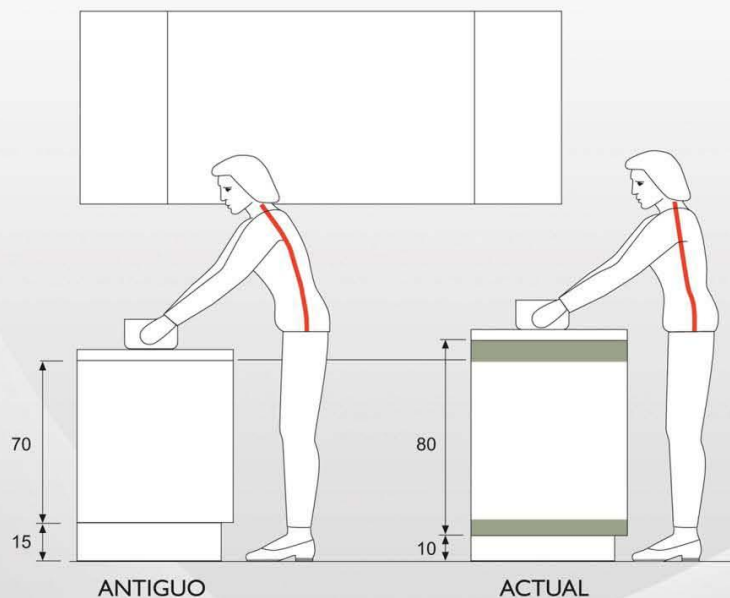

Con la nueva altura de trabajo de 93 cms, resultante de modulo de 80, zocalo de 10 y encimera de 3 cms de grosor, se consigue un 15% más de capacidad de almacenamiento que con el sistema antiguo de 70, ya que se aprovecha más espacio de la zona inservible del zocalo. Con esta nueva altura se pueden incluir una mayor variedad de cajones, gavetas y herrajes extraíbles. Además de ello, se evitan molestias en la espalda tras sesiones de trabajo prolongadas.

García de la Mora, S.L. se reserva el derecho de modificar los componentes aquí detallados, por cambio de modelo del proveedor; o decisión de nuestro departamento técnico. En tal caso avisaremos a nuestros distribuidores, y garantizaremos que los sustitutos sean de similares o mejores prestaciones que los sustituidos, acreditándolo con los correspondientes certificados de calidad.



### 3.2- PROPUESTA 2: MODELO DIAMANT GM2

Cantidad	Concepto	Precio	Dto	Importe	
<b>PROPUESTA 2: MODELO DIAMANT GM2</b>					
<b>Muebles de Cocina</b>			<b>20%</b>		
ud	1	INF. 1P*60*80*60 Izquierda GRIS DIAMANT GM2	146,00 €	29,20 €	116,80 €
ud	1	REGLETA*10*80*0 . ALTA PRESION/DIAMANT	20,00 €	4,00 €	16,00 €
ud	1	INF. FREGADERO 1P*60*80*60 Izquierda GRIS DIAMANT GM2	143,50 €	28,70 €	114,80 €
ud	1	INF. 1P*30*80*60 Izquierda GRIS DIAMANT GM2	124,00 €	24,80 €	99,20 €
ud	1	INF. PLACA 1CAJ+2GAV 32H*90*80*60 . GRIS DIAMANT GM2	421,00 €	84,20 €	336,80 €
ud	1	CUBERTERO PVC CAJON EKO 90*0*0*0 .	30,00 €	6,00 €	24,00 €
ud	1	INF. RINCON ANGULAR 2P*93*80*60 . GRIS DIAMANT GM2	271,50 €	54,30 €	217,20 €
ud	1	INF. 1P*30*80*60 Derecha GRIS DIAMANT GM2	124,00 €	24,80 €	99,20 €
ud	1	INF. 2 GAV 32H*60*64*60 . GRIS DIAMANT GM2	285,50 €	57,10 €	228,40 €
ud	1	COLUM.SOPREP.HORNO+MICRO+1P AB*60*148*60 . GRIS DIAMANT GM2	168,50 €	33,70 €	134,80 €
ud	1	COSTADO*58*148*0 . ALTA PRESION/DIAMANT	105,00 €	21,00 €	84,00 €
ud	1	COSTADO*60*223*0 . ALTA PRESION/DIAMANT	142,00 €	28,40 €	113,60 €
ud	1	SUP. FRIGO 1P ABATIBLE*60*32*60 . GRIS DIAMANT GM2	142,50 €	28,50 €	114,00 €
ud	1	COSTADO*60*223*0 . ALTA PRESION/DIAMANT	142,00 €	28,40 €	113,60 €
ud	1	COLUM. DESP. 4P 50F*70*212*50 Ambos GRIS DIAMANT GM2	379,50 €	75,90 €	303,60 €
ud	1	REGLETA*10*212*0 . ALTA PRESION/DIAMANT	38,00 €	7,60 €	30,40 €
ud	1	SUP. 1P ABATIBLE*120*48*35 . GRIS DIAMANT GM2	182,50 €	36,50 €	146,00 €
ud	1	REGLETA*10*48*0 . ALTA PRESION/DIAMANT	18,00 €	3,60 €	14,40 €
ud	1	COSTADO*35*128*0 . ALTA PRESION/DIAMANT	61,00 €	12,20 €	48,80 €
ud	1	SUP. 2P*70*80*35 Ambos GRIS DIAMANT GM2	173,00 €	34,60 €	138,40 €
ud	1	COSTADO*35*80*0 . ALTA PRESION/DIAMANT	43,00 €	8,60 €	34,40 €
ud	1	ZÓCALO DE ALUMINIO 10H (PIEZA 400)	52,00 €	10,40 €	41,60 €
ud	1,3	ZÓCALO DE ALUMINIO 10H ML	18,00 €	3,60 €	14,40 €
<b>Subtotal muebles de cocina</b>					<b>2.584,40 €</b>
<b>Encimera</b>			<b>20%</b>		
ud	1	ENCIMERA BASIC PIEZA 360X63X3	120,00 €	24,00 €	96,00 €
ud	1	ENCIMERA BASIC PIEZA 180X63X3	60,00 €	12,00 €	48,00 €
ud	1	JUNTA DE UNIÓN ENC.L. ALUMINIO	4,00 €	0,80 €	3,20 €
ud	1	COPETE ALUMINIO MATE PIEZA 400*0	40,00 €	8,00 €	32,00 €
ud	1	COPETE ALUMINIO MATE PIEZA 400*0	20,00 €	4,00 €	16,00 €
ud	3	RINCÓN COPETE ALUMINIO	1,00 €	0,20 €	2,40 €
ud	1	JUEGO TAPAS ALUMINIO MATE	1,00 €	0,20 €	0,80 €
<b>Subtotal encimera</b>					<b>198,40 €</b>
<b>Montaje y transporte</b>			<b>10%</b>		
ud	1	MONTAJE	590,00 €	59,00 €	531,00 €
ud	1	TRANSPORTE DESCARGA EN VIVIENDA	110,00 €	11,00 €	99,00 €
<b>Subtotal montaje y transporte</b>					<b>630,00 €</b>
<b>Opción Encimera de Silestone</b>					
ml	4	Encimera de Silestone Grupo 1, pulido de 62x2 cm. con canto pulido recto y copete. Amarillo Monsul, Gris Marengo, Blanco	220,00 €		880,00 €

		City, Crema Urban y Gris Expo. Incluye cajado placa vitocerámica. Transporte y montaje incluidos.		
ud	1	Cajado seno bajo encimera canto pulido	82,00 €	82,00 €
ud	1	Rebaje plano inclinado pulido sin estrias	139,00 €	139,00 €
		<b>Subtotal encimera silestone</b>		<b>1.101,00 €</b>
		<b><u>Equipamiento: gifería y pequeño electrodoméstico</u></b>		
ud	1	Cubeta bajo encimera inox BMG MU de Franke 50X40X20 cm.	141,57 €	<b>25%</b> 106,18 €
ud	1	Grifo fregadero Serie 3000 de Sobime, muelle de acero, ducha doble efecto de 490x230 cm.	418,05 €	<b>45%</b> 229,93 €
ud	1	Horno multifunción CubiK 605 de Mepamsa: 6 func.+ descong., Cat.A, ventilación tangencial, programador,56 L.	299,00 €	<b>25%</b> 224,25 €
ud	1	Campana Stilo de Mepamsa de 90 cm., click touch. 2 x28 w. halog. Filtrp aluminio multicapa	235,00 €	<b>25%</b> 176,25 €
ud	1	Tubo expiroflex de aluminio 120 mm.	15,00 €	15,00 €
ud	1	Placa vitrocerámica de inducción 2lt Md 630 G-60 cm de Mepamsa., 9 niveles potencia, temporizado, apagado de seguridad, marco glass.	389,00 €	<b>25%</b> 291,75 €
ud	1	Microondas Inset Mwe 17 grill inox de Mepamsa, 8 niveles de potencia +grill, programador digital, 17 L. con cerco de integración	185,00 €	<b>25%</b> 138,75 €
ud	6	Instalación y conexionado de equipamientos	30,00 €	180,00 €
		<b>Subtotal equipamiento</b>		<b>1.362,11 €</b>

### 3.3- PROPUESTA 3: MODELO SENA LACADO BRILLO GM6

Cantidad	Concepto	Precio	Dto	Importe	
<b>PROPUESTA 3: MODELO SENA LACADO BRI GM6</b>					
<b><u>Muebles de Cocina</u></b>			<b>20%</b>		
ud	1	INF. 1P*60*80*60 Izquierda GRIS SENA LAC. BR.	177,50 €	35,50 €	142,00 €
ud	1	REGLETA*10*80*0 . GRIS SENA LAC. BR.	21,00 €	4,20 €	16,80 €
ud	1	INF. FREGADERO 1P*60*80*60 Izquierda GRIS SENA LAC. BR.	175,00 €	35,00 €	140,00 €
ud	1	INF. 1P*30*80*60 Izquierda GRIS SENA LAC. BR.	148,00 €	29,60 €	118,40 €
ud	1	INF. PLACA 1CAJ+2GAV 32H*90*80*60 . GRIS SENA LAC. BR.	497,50 €	99,50 €	398,00 €
ud	1	CUBERTERO PVC CAJON EKO 90*0*0*0 .	30,00 €	6,00 €	24,00 €
ud	1	INF. RINCON ANGULAR 2P*93*80*60 . GRIS SENA LAC. BR.	325,00 €	65,00 €	260,00 €
ud	1	INF. 1P*30*80*60 Derecha GRIS SENA LAC. BR.	148,00 €	29,60 €	118,40 €
ud	1	INF. 2 GAV 32H*60*64*60 . GRIS SENA LAC. BR.	324,50 €	64,90 €	259,60 €
ud	1	COLUM.SOPREP.HORNO+MICRO+1P AB*60*148*60 . GRIS SENA LAC. BR. COSTADO IZDO VISTO	191,00 €	38,20 €	152,80 €
ud	1	COSTADO*58*148*0 . GRIS SENA LAC. BR.	195,00 €	39,00 €	156,00 €
ud	1	COSTADO*60*223*0 . GRIS SENA LAC. BR.	271,00 €	54,20 €	216,80 €
ud	1	SUP. FRIGO 1P ABATIBLE*60*32*60 . GRIS SENA LAC. BR.	159,50 €	31,90 €	127,60 €
ud	1	COSTADO*60*223*0 . GRIS SENA LAC. BR.	271,00 €	54,20 €	216,80 €
ud	1	COLUM. DESP. 4P 50F*70*212*50 GRIS SENA LAC. BR.	511,50 €	102,30 €	409,20 €
ud	1	REGLETA*10*212*0 . GRIS SENA LAC. BR.	47,00 €	9,40 €	37,60 €
ud	1	SUP. 1P ABATIBLE*120*48*35 . GRIS SENA LAC. BR.	213,00 €	42,60 €	170,40 €
ud	1	REGLETA*10*48*0 . GRIS SENA LAC. BR.	19,00 €	3,80 €	15,20 €
ud	1	COSTADO*35*128*0 . GRIS SENA LAC. BR.	98,00 €	19,60 €	78,40 €
ud	1	SUP. 2P*70*80*35 Ambos GRIS SENA LAC. BR.	220,00 €	44,00 €	176,00 €
ud	1	COSTADO*35*80*0 . GRIS SENA LAC. BR.	63,00 €	12,60 €	50,40 €
ud	1	ZÓCALO DE ALUMINIO 10H (PIEZA 400)	52,00 €	10,40 €	41,60 €
ud	1,3	ZÓCALO DE ALUMINIO 10H ML	18,00 €	3,60 €	14,40 €
<b>Subtotal muebles de cocina</b>					<b>3.340,40 €</b>
<b><u>Encimera</u></b>			<b>20%</b>		
ud	1	ENCIMERA BASIC PIEZA 360X63X3	120,00 €	24,00 €	96,00 €
ud	1	ENCIMERA BASIC PIEZA 180X63X3	60,00 €	12,00 €	48,00 €
ud	1	JUNTA DE UNIÓN ENC.L. ALUMINIO	4,00 €	0,80 €	3,20 €
ud	1	COPETE ALUMINIO MATE PIEZA 400*0	40,00 €	8,00 €	32,00 €
ud	1	COPETE ALUMINIO MATE PIEZA 400*0	20,00 €	4,00 €	16,00 €
ud	3	RINCÓN COPETE ALUMINIO	1,00 €	0,20 €	2,40 €
ud	1	JUEGO TAPAS ALUMINIO MATE	1,00 €	0,20 €	0,80 €
<b>Subtotal encimera</b>					<b>198,40 €</b>
<b><u>Montaje y transporte</u></b>			<b>10%</b>		
ud	1	MONTAJE	590,00 €	59,00 €	531,00 €
ud	1	TRANSPORTE DESCARGA EN VIVIENDA	110,00 €	11,00 €	99,00 €
<b>Subtotal montaje y transporte</b>					<b>630,00 €</b>
<b><u>Opción Encimera de Silestone</u></b>					
ml	4	Encimera de Silestone Grupo 1, pulido de 62x2 cm. con canto pulido recto y copete. Amarillo Monsul, Gris Marengo, Blanco	220,00 €		880,00 €

		City, Crema Urban y Gris Expo. Incluye cajado placa vitocerámica. Transporte y montaje incluidos.		
ud	1	Cajado seno bajo encimera canto pulido	82,00 €	82,00 €
ud	1	Rebaje plano inclinado pulido sin estrias	139,00 €	139,00 €
		<b>Subtotal encimera silestone</b>		<b>1.101,00 €</b>
		<b><u>Equipamiento: gifería y pequeño electrodoméstico</u></b>		
ud	1	Cubeta bajo encimera inox BMG MU de Franke 50X40X20 cm.	141,57 €	<b>25%</b> 106,18 €
ud	1	Grifo fregadero Serie 3000 de Sobime, muelle de acero, ducha doble efecto de 490x230 cm.	418,05 €	<b>45%</b> 229,93 €
ud	1	Horno multifunción CubiK 605 de Mepamsa: 6 func.+ descong., Cat.A, ventilación tangencial, programador,56 L.	299,00 €	<b>25%</b> 224,25 €
ud	1	Campana Stilo de Mepamsa de 90 cm., click touch. 2 x28 w. halog. Filtrp aluminio multicapa	235,00 €	<b>25%</b> 176,25 €
ud	1	Tubo expiroflex de aluminio 120 mm.	15,00 €	15,00 €
ud	1	Placa vitrocerámica de inducción 2lt Md 630 G-60 cm de Mepamsa., 9 niveles potencia, temporizado, apagado de seguridad, marco glass.	389,00 €	<b>25%</b> 291,75 €
ud	1	Microondas Inset Mwe 17 grill inox de Mepamsa, 8 niveles de potencia +grill, programador digital, 17 L. con cerco de integración	185,00 €	<b>25%</b> 138,75 €
ud	6	Instalación y conexionado de equipamientos	30,00 €	180,00 €
		<b>Subtotal equipamiento</b>		<b>1.362,11 €</b>

## Calidades Gama Premier



### CUERPO DEL MUEBLE

A elegir:



Blanco

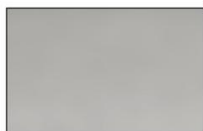

Gris

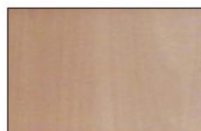

Nogal Claro

Fabricado en tablero cumpliendo normativa europea EI (UNI EN 312), de baja emisión de formaldehído. Tablero de partículas de 16 mms. de grosor recubierto de melamina por ambas caras. Cantos cubiertos con pvc de 1 mm de espesor mediante cola termofusible. Ensamblaje mediante espigas de haya. Traseras en tablero EI (UNI EN 312), de 6 mms de grosor.

Entrepaños melamínicos canteados por sus 4 cantos y regulación en altura con cremallera de taladros de 3 mms. Soportes de seguridad antivuelco testados para 140 Kgr de peso, tanto para entrepaños de melamina (1) como de cristal (2) (en módulos vitrina).

Módulos inferiores con traseras retranqueada 5 cms. para salvar posibles obstáculos tales como tuberías superficiales, cables, enchufes, o pequeños salientes de la pared. Base y techo a 3,5 cms de la pared.

En módulos superiores; retranqueo de 1,5 cms, con base y techo hasta la pared.

En módulos sobre frigorífico, o de alojamiento horno; retranqueo de 10 cms. para ventilación del aparato.

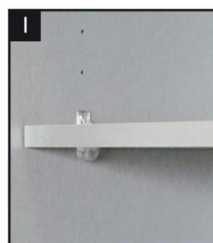

### PATAS

Fabricadas en polipropileno de alta resistencia. Se suministran en dos piezas, con anclaje rápido mediante espiga expansiva y sujección de costados laterales. Para 10 cms de altura; con regulación de 9,5 cms a 11,5 cms. Testada por CATAS, con certificado de calidad para 115 Kgr. de peso por unidad. (3)



### BISAGRAS Y TOPE AMORTIGUADOR

Modelo Silentia de la marca Salice, con normativa europea ISO 9001. Incorpora sistema de autofreno integrado en la propia bisagra, base longitudinal con triple regulación por excéntricas, y tapa niquelada. Ángulo de apertura de 110° y sistema clip de montaje rápido. Testada para 100.000 ciclos de apertura, con certificado de calidad por LGA. (4)

Tope amortiguador de silicona insertado mediante taladro en puertas y frentes. (5)

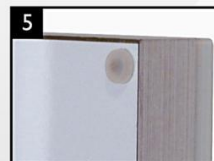

### COLGADOR

Totalmente metálico. Con regulación frontal en altura y profundidad. Embellecedor en acabado níquel. Testado mediante ensayo IEN-I3B, con certificado de calidad para 130 Kgr por juego. (6)

\*Para módulos inferiores de 64 cms de altura colgados, disponemos de colgador CAMAR 801 testado por TÜV LGA para 200 Kgr. por juego. Recomendamos poner pata decorativa BP26 si no hay buena sujección a la pared.



### FIJACIONES

Fijaciones de colgadores y correderas de cajones mecanizados en mueble con taladro de 5 mms, precisión de control numérico y tornillo euro roscado de alta resistencia. (7)

Fijaciones de bisagras y bases de bisagras mediante taladro de 10 mms y taco de nylon insertado por máquinas automáticas. (8)

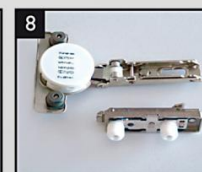

## CAJONES

Modelo GRASS DWD XP. Laterales metálicos de pared doble, con suelo de melamina gris. Con guía XP de extracción total y cierre progresivo airmatic. (9,10)

La calidad del cajón está certificada por LGA para 60.000 ciclos con carga de 40 Kgr.

Los caceroleros disponen de suelo antideslizante (11), y barras de sección rectangular que lo proveen de robustez y elegancia. (12)

Como opción, y de serie en determinados módulos sin tirador, disponemos de apertura mediante pulsado, sistema Tipmatic de Grass. (Solo disponible para módulos 60 de fondo).

También disponemos opcionalmente de laterales de cristal templado de seguridad (solo disponible para modulos de 60 de fondo). (13)

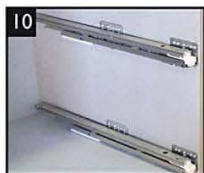

Opcional

## FREGADEROS Y ESCURREPLATOS

Mueble fregadero con protector de aluminio para preservarlo ante eventuales pérdidas de agua. Refuerzo metálico en la parte superior, para evitar el pandeo de las encimeras en esta zona más debilitada por el encastre del fregadero. (14)

Este mueble lleva suelo retranqueado para pasar tuberías, en muchos casos sin necesidad de recortarlo. (15)

Escurreplatos con rejillas de acero inoxidable para vasos y platos, así como bandeja recogeaguas también en acero inoxidable integrada. El conjunto está reforzado con barra de aluminio en el frontal y en la trasera. Incluye bisagras Salice silenciosa de 180° de apertura para facilitar el acceso con las puertas abiertas. (16)



## CARACTERÍSTICAS DE MUEBLES CON APERTURA ABATIBLE

Herraje Blum aventos multiposicional con cierre suave, dispone de certificado de calidad por LGA para 40000 ciclos. Para anchos de 90, 100 y 120 colocamos barra antipandeo de aluminio regulable en altura. (17)



## HERRAJES INTERIORES Y ACCESORIOS

Fabricados en varilla metálica cromada, con guías Grass XP 40 Kgr de extracción total y cierre progresivo airmatic. (Misma que el cajón). (18)



## ALTURA DE TRABAJO

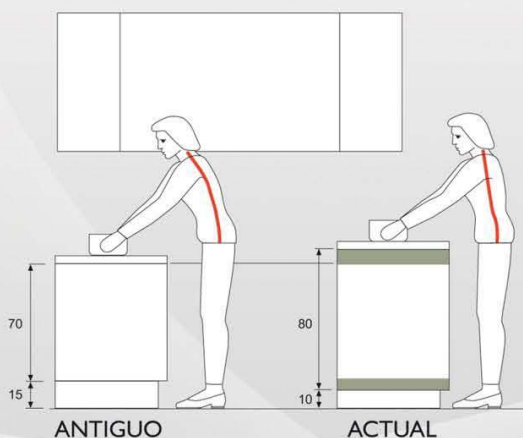

Con la nueva altura de trabajo de 93 cms, resultante de modulo de 80, zocalo de 10 y encimera de 3 cms de grosor, se consigue un 15% más de capacidad de almacenamiento que con el sistema antiguo de 70, ya que se aprovecha más espacio de la zona inservible del zocalo. Con esta nueva altura se pueden incluir una mayor variedad de cajones, gavetas y herrajes extraíbles. Además de ello, se evitan molestias en la espalda tras sesiones de trabajo prolongadas.

García de la Mora, S.L. se reserva el derecho de modificar los componentes aquí detallados, por cambio de modelo del proveedor; o decisión de nuestro departamento técnico. En tal caso avisaremos a nuestros distribuidores, y garantiremos que los sustitutos sean de similares o mejores prestaciones que los sustituidos, acreditándolo con los correspondientes certificados de calidad.

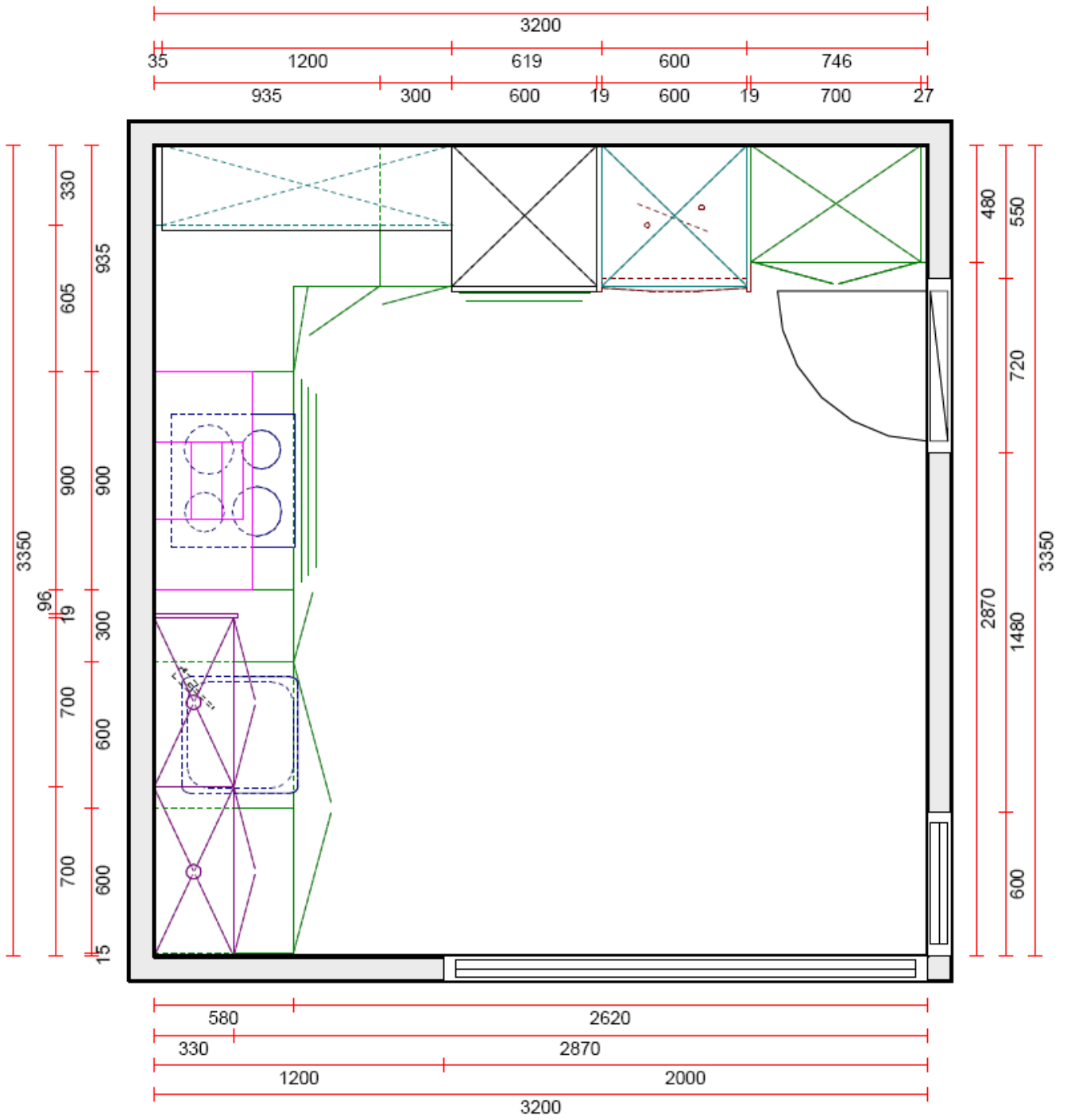





**PROMOCIÓN EXCLUSIVA**

**Madrid, Enero de 2015**



## HORNO - Cubik 605

6 funciones  
 Doble cristal aislante  
 Esmaltado interior  
 Cristal interior extraíble  
 Programador fin de cocción  
 Ventilación tangencial  
 Capacidad: 56 litros  
 Clase energética A  
 Luz de cocción – Medidas: 59,4 x 59,4 x 56

**PRECIO: 224,25 €**



## Campana STILO

Medida 90 cm.  
 Panel de Control: Click Touch  
 Iluminación: 2 x 28 W halógena  
 Filtro Antigrasas: Aluminio multicapa  
 Evacuación Ø: 15/12 cm

**PRECIO: 176,25 €**

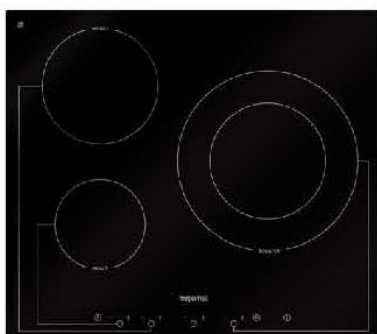

## PLACA VITROCERAMICA INDUCCION 2 lt Md 630 G - 60 cm

9 niveles de potencia  
 Función temporizador  
 Autoapagado de seguridad  
 Potencia total: 7.100 W.  
 Marco Glass  
Medida: 59 x 52 x 5,5

**PRECIO: 291,75 €**



## MICROONDAS

**Inset Mwe 17 grill inox - Acero Inoxidable – Encastrable**

Capacidad 17 L.  
 8 Funciones más grill  
 Temporizador electrónico  
 Potencia microondas 700 W  
 Potencia grill 1.000 W – Medida: 56 x 38 x 50

**PRECIO: 138,75 €**

**MONOMANDO FREGADERO SERIE 3000 DE SOBIME, CHORRO DUCHA 2 EFECTOS 490X230 CM.**



**PRECIO: 229,93 €**

**CUBETA INOX BAJO ENCIMERA BMG-MU DE FRANKE, 50X40X20 CM. INTERIOR**



**PRECIO: 106,18 €**

#### **4.-PINTURA:**

Pintura plástica mate extra en tonos claros y blanco, aplicada sobre base existente en paredes y techos, incluye: pequeñas reparaciones de grietas y desconchones.

Planta sótano: sala grande	220,00 €
Planta baja: salón	220,00 €
Planta primera: 4 dormitorios	660,00 €
Buhardilla: sala grande	200,00 €
Tiro completo de escaleras y distribuidores	360,00 €
Techos en cocina y baños	140,00 €
<b>Total</b>	<b>1.800,00 €</b>

#### **ACLARACIONES GENERALES A LA OFERTA:**

- En el presente presupuesto ninguna de las ofertas incluye IVA.
- Las ofertas no serán vinculantes hasta medición en obra y aceptación del presupuesto individualizado.
- El presupuesto incluye: mano de obra, materiales, seguro de responsabilidad civil de la empresa, seguros sociales de los trabajadores, medios auxiliares, equipos de protección individual y medidas de protección colectivas.
- **Póliza de Responsabilidad Civil de Explotación y Responsabilidad Civil Post-Trabajos de Generali Seguros nº RF-G-292000297.**
- **Inscripción en el Registro de Empresas Acreditadas en el Sector de la Construcción de la Comunidad de Madrid nº 12-28-0096315.**
- **Servicio de Prevención Ajeno Riesgos Laborales con Trauma Assistance S.L. Expediente nº CM 62/2002 contrato nº C/A 1818-13.**
- El presupuesto incluye la retirada de escombros o residuos resultantes de la obra contratada al vertedero o al lugar habilitado para su vertido.
- Serán por cuenta del cliente cuantos permisos, licencias y tasas sean necesarios para la realización de los trabajos.
- El presente presupuesto tiene una validez de 3 meses desde la fecha del mismo.

En Madrid a 15 de Enero de 2015

El Cliente:

El contratista:

IMC OBRAS Y SERVICIOS S.L.
CIF.- B 86907326
AVDA PILAR MIRÓ 80
28521 RIVAS VACIAMADRID, MADRID
TLFNO: 91 007 59 82 / Email: info@imcobras y servicios.com

D/Dª

D. Iván Mingo Carrillo